



Грузоподъемные устройства

www.cmco.eu



! Все модели Pul-Lift могут быть оснащены фрикционной муфтой для защиты тали от перегрузки

Таль ручная рычажная - D85 с круглозвенной цепью - C85 с роликовой цепью

Высокопрочные тали с чугунным литым закрытым корпусом для особо тяжелого режима эксплуатации.

На заказ

- фрикционная муфта для защиты от перегрузки
- механизм протягивания цепи
- стопорное приспособление для цепи.

Технические данные моделей C85 и D85

Модель	грузоподъемность кг	число ветвей цепи	размеры цепи dxt дюйм или мм	выс. подъема при 1 обороте рычага мм	усилие на рычаге при номинальной нагрузке, даН	вес при стандартной высоте подъема (1,5 м), кг
Pul-Lift C85 750	750	1	5/8" x 3/8"	115	38	8,7
Pul-Lift C85 1500	1.500	1	1" x 1/2"	45	31	17,0
Pul-Lift C85 3000	3.000	1	1 1/4" x 5/8"	36	40	22,2
Pul-Lift C85 6000	6.000	2	1 1/4" x 5/8"	18	44	38,0
Pul-Lift C85 10000	10.000	3	1 1/4" x 5/8"	12	44	67,0
Pul-Lift D85 750	750	1	6 x 18,5	111	38	8,2
Pul-Lift D85 1500	1.500	1	9 x 27	45	31	16,3
Pul-Lift D85 3000	3.000	1	11 x 31	33	40	19,6
Pul-Lift D85 6000	6.000	2	11 x 31	17	42	32,9
Pul-Lift D85 10000	10.000	3	11 x 31	11	37	60,0



! Модель Pul-Lift D95 может быть выполнена по заказу с фрикционной муфтой



Таль ручная рычажная модель D95

Прочная надежная таль с закрытым облегченным корпусом из ковкого чугуна для тяжелого режима эксплуатации. С механизмом протягивания цепи.

На заказ

- фрикционная муфта для защиты от перегрузки
- исполнение с цепной петлей
- стопорное приспособление для цепи.

Технические данные моделей D95

Модель	грузоподъемность кг	число ветвей цепи	размеры цепи dxt мм	выс. подъема при 1 обороте рычага мм	усилие на рычаге при номинальной нагрузке, даН	вес при стандартной высоте подъема (1,5 м), кг
Pul-Lift D95 1500	1.500	1	6,2 x 18,5	35	27	9,9
Pul-Lift D95 3000	3.000	1	9 x 27,2	38	49	16,5

! Для строповки (стягивания) грузов особенно подходят тали, представленные на этой странице, ввиду особенностей исполнения их грузоупорного тормоза.

Таль ручная рычажная модель РТ

Прочная надежная таль из штампованной стали для среднетяжелого режима эксплуатации.

- с механизмом протягивания цепи
- усиленное крепление рычага в корпусе.

На заказ

- фрикционная муфта для защиты от перегрузки
- специальные крюки в исполнении для верфей
- стопорное приспособление для цепи.

! Модель РТ может быть оснащена по заказу фрикционной муфтой для защиты от перегрузки



Технические данные моделей РТ

Модель	грузоподъемность кг	число ветвей цепи	размеры цепи dxt мм	выс. подъема при 1 обороте рычага мм	усилие на рычаге при номинальной нагрузке, даН	вес при стандартной высоте подъема (1,5 м), кг
РТ 800	800	1	5,6x17,1	24	26	5,5
РТ 1600	1.600	1	7,1x21,2	23	30	9,6
РТ 3200	3.200	1	9x27,2	16	38	16,0
РТ 6300	6.300	2	9x27,2	8	39	31,0

! Все рычажные тали Yale г/п от 750 кг могут быть использованы для строповочного крепления грузов в соответствии с нормой EN 12195

Таль ручная рычажная модель АL

Таль с закрытым корпусом из высокопрочного алюминия, легкая. Все вращающиеся части на подшипниках. Очень легкое перетягивание цепи.

- с механизмом протягивания цепи
- очень малое ручное усилие на рычаге.

На заказ

- стопорное приспособление для цепи.

! Тали Yale не предназначены для подъема и передвижения людей и использовать их в этих целях запрещено.



Технические данные моделей АL

Модель	грузоподъемность кг	число ветвей цепи	размеры цепи dxt мм	выс. подъема при 1 обороте рычага мм	усилие на рычаге при номинальной нагрузке, даН	вес при стандартной высоте подъема (1,5 м), кг
AL 750	750	1	6,3x19,1	30	16	6,4
AL 1000	1.000	1	6,3x19,1	30	22	6,6
AL 1500	1.500	1	7,1x21,2	16	18	10,0
AL 3000	3.000	1	10x30,2	14	28	18,0



На заказ возможно взрывобезопасное исполнение.

Таль ручная рычажная модель UNOplus

Многоцелевая рычажная таль с корпусом из штампованной стали для нормального режима эксплуатации.

- с механизмом протягивания цепи
- усиленное крепление рычага в корпусе.

На заказ

- взрывобезопасное исполнение, также для шахт
- цепь из нержавеющей стали
- стопорное приспособление для цепи.

Технические данные моделей UNOplus

Модель	грузоподъемность кг	число ветвей цепи	размеры цепи dxt мм	выс. подъема при 1 обороте рычага мм	усилие на рычаге при номинальной нагрузке, даН	вес при стандартной высоте подъема (1,5 м), кг
UNOplus 750	750	1	6x18	20	20	7,2
UNOplus 1500	1.500	1	8x24	22	35	12,5
UNOplus 3000	3.000	1	10x30	17	40	21,5
UNOplus 6000	6.000	2	10x30	9	40	32,0



Таль ручная рычажная модель Yalehandy

Универсальная таль-малютка, незаменимый инструмент для монтажных и сервисных работ.

- с механизмом протягивания цепи
- очень легкая и компактная.

На заказ

- стопорное приспособление для цепи.

Все рычажные тали Yale грузоподъемностью от 750 кг могут быть использованы для строповочного крепления грузов в соответствии с нормой EN 12195

Технические данные моделей Yalehandy

Модель	грузоподъемность кг	число ветвей цепи	размеры цепи dxt мм	выс. подъема при 1 обороте рычага мм	усилие на рычаге при номинальной нагрузке, даН	вес при стандартной высоте подъема (1,5 м), кг
Yalehandy 250	250	1	4x12	80	25	2,2
Yalehandy 500	500	1	4x12	40	25	2,8

Стопорные приспособления поставляются на заказ.



Стопорное приспособление Yale модель YKST

Стопорные приспособления Yale для цепей были разработаны нами как средство дополнительной защиты при работе с тальми в особо опасных условиях или с грузами, требующими особых мер предосторожности.

Таль ручная цепная модель Yalelift 360

Эта таль с инновативным дизайном и патентованной конструкцией разработана для эксплуатации в тяжелых условиях.

Кожух ручной цепи вращается на 360° и позволяет тем самым работу с талью в любом положении, в том числе в отдалении от груза.



На заказ возможно взрывобезопасное исполнение.



ЕСТЬ ПАТЕНТ!

На заказ

- фрикционная муфта для защиты от перегрузки
- контейнер цепи
- цепи из нержавеющей стали
- таль Yalelift 360 Towerlift для сцен и подмостков
- антикоррозийное исполнение
- взрывобезопасное исполнение.

Технические данные моделей Yalelift 360

Модель	грузоподъемность кг	число ветвей цепи	размеры цепи dxt мм	высота подъема груза, мм, при протяге 1 м ручн. цепи	усилие ручное при тяге номинальной нагрузки, даН	вес при стандартной высоте подъема (3 м), кг
YL 500	500	1	5x15	33	21	9
YL 1000	1.000	1	6x18	20	30	13
YL 2000	2.000	1	8x24	14	32	20
YL 3000	3.000	1	10x30	12	38	29
YL 5000	5.000	2	10x30	6	34	38
YL 10000	10.000	3	10x30	4	44	71
YL 20000	20.000	6	10x30	2	2x44	196

Таль ручная цепная модель VSIII

Модель VSIII отвечает всем требованиям, предъявляемым к современным грузоподъемным устройствам.

- высокопрочная стальная конструкция с качественными подшипниками. Нижние крюки на игольчатых роликовых подшипниках для повышения ресурса.
- малый вес при компактной конструкции.

На заказ

- фрикционная муфта для защиты от перегрузки
- контейнер цепи
- цепи из нержавеющей стали.

Технические данные моделей VSIII

Модель	грузоподъемность кг	число ветвей цепи	размеры цепи dxt мм	высота подъема груза, мм, при протяге 1 м ручн. цепи	усилие ручное при тяге номинальной нагрузки, даН	вес при стандартной высоте подъема (3 м), кг
VSIII 0,25/1	250	1	4x12	50	20	3,9
VSIII 0,5/1	500	1	5x15	26	21	9,0
VSIII 1,0/1	1.000	1	6x18	24	24	11,5
VSIII 2,0/1	2.000	1	8x24	19	32	19,0
VSIII 2,0/2	2.000	2	6x18	15	29	17,3
VSIII 3,0/1	3.000	1	10x30	12	40	31,0
VSIII 3,0/2	3.000	2	8x24	10	37	27,0
VSIII 5,0/2	5.000	2	10x30	8	41	43,0





Таль ручная цепная передвижная модель Yalelift - ИТР с простой тележкой - ИТГ с приводной тележкой

Таль цепная тип Yalelift 360 в сборке с крантележкой обеспечивает малую конструктивную высоту.

На заказ

- фрикционная муфта для защиты от перегрузки
- контейнер цепи
- цепи из нержавеющей стали
- буферные амортизаторы
- устройство блокировки хода крантележки
- антикоррозийное исполнение
- взрывобезопасное исполнение.



На заказ возможно взрывобезопасное исполнение.

Технические данные моделей Yalelift ИТР и ИТГ

Модель	грузоподъемность в кг/ число ветвей цепи	тип ширины крантележки	диапазон ширины полки балки	толщина полки макс.	минимальный радиус поворота кранпути	вес при высоте подъема 3 м - ИТР	вес при высоте подъема 3 м - ИТГ	вес при высоте подъема 3 м со стопором хода - ИТР	вес при высоте подъема 3 м со стопором хода - ИТГ
			мм	мм					
ИТР/Г 500	500/1	A	50 - 180	19	0,9	20	24	26	31
ИТР/Г 500	500/1	B	180 - 300	19	0,9	21	25	27	32
ИТР/Г 1000	1.000/1	A	50 - 180	19	0,9	27	32	35	40
ИТР/Г 1000	1.000/1	B	180 - 300	19	0,9	29	33	37	41
ИТР/Г 2000	2.000/1	A	58 - 180	19	1,15	44	49	52	57
ИТР/Г 2000	2.000/1	B	180 - 300	19	1,15	46	50	54	58
ИТР/Г 3000	3.000/1	A	74 - 180	27	1,5	77	82	86	91
ИТР/Г 3000	3.000/1	B	180 - 300	27	1,4	79	84	88	93
ИТР/Г 5000	5.000/2	A	98 - 180	27	2,0	125	130	135	140
ИТР/Г 5000	5.000/2	B	180 - 300	27	1,8	129	134	139	144
ИТР/Г 10000	10.000/3	B	125 - 310	40	1,8	-	на заказ	-	на заказ
ИТР/Г 20000	20.000/6	B	180 - 310	40	5,0	-	на заказ	-	на заказ

Антикоррозийное исполнение

- тали ручные цепные
- тали ручные цепные передвижные
- крантележки
- лебедки канатные.



Искробезопасное и/или взрывобезопасное исполнение

- изделия с антикоррозийным покрытием
- крюки покрыты бронзой или медью
- цепи грузовые и ручные из нержавеющей стали
- ролики из бронзы
- буферные амортизаторы
- контейнеры цепи.



ролики из бронзы

Таль ручная цепная передвижная модель Yalelift (особо компактный тип)

- LHP с простой тележкой
- LHG с приводной тележкой

Особенностью этой модели является крайне компактная конструкция: крюк доходит почти до двукратра кранового пути!

Поэтому модели Yalelift LHP и LHG применяются там, где необходима низкая конструктивная высота тали (трюмы, туннели и пр.).



На заказ возможно взрывобезопасное исполнение.

На заказ

- фрикционная муфта для защиты от перегрузки
- контейнер цепи
- цепи из нержавеющей стали
- буферные амортизаторы
- устройство блокировки хода крантележки
- антикоррозийное исполнение
- взрывобезопасное исполнение.



Технические данные моделей Yalelift LHP и LHG

Модель	грузоподъемность в кг/число ветвей цепи	тип ширины крантележки	диапазон ширины полки балки	толщина полки макс.	минимальный радиус кривой кранпути	вес при высоте подъема 3 м - LHP	вес при высоте подъема 3 м - LHG	вес при высоте подъема 3 м со стопором хода - LHP	вес при высоте подъема 3 м со стопором хода - LHG
			мм	мм	м	кг	кг	кг	кг
LHP/G 500	500/1	A	60 - 180	19	0,9	27	31	33	38
LHP/G 500	500/1	B	180 - 300	19	0,9	27	32	34	38
LHP/G 1000	1.000/1	A	70 - 180	19	0,9	35	40	43	48
LHP/G 1000	1.000/1	B	180 - 300	19	0,9	36	41	44	49
LHP/G 2000	2.000/1	A	82 - 180	19	1,15	61	65	69	73
LHP/G 2000	2.000/1	B	180 - 300	19	1,15	62	67	70	75
LHP/G 3000	3.000/1	A	100 - 180	19	1,5	107	112	116	121
LHP/G 3000	3.000/1	B	180 - 300	19	1,4	109	114	118	123
LHP/G 5000	5.000/2	A	110 - 180	27	2,0	152	157	162	167
LHP/G 5000	5.000/2	B	180 - 300	27	1,8	156	161	166	171
LHP/G 10000	10.000/3	A	125 - 180	40	1,8	на заказ	230	на заказ	на заказ
LHP/G 10000	10.000/3	B	180 - 310	40	1,8	на заказ	232	на заказ	на заказ

Применение во взрывоопасных рабочих зонах

В целях безопасности.

Во многих отраслях промышленности грузоподъемные устройства эксплуатируются во взрывоопасных условиях. Для обеспечения безопасности персонала и предотвращения материального ущерба, к оборудованию и к условиям его эксплуатации предъявляются особо строгие технические и административные требования (в Евросоюзе: Директива 94/9/EG).

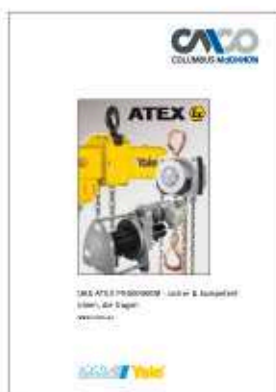

Области применения:

Производства лакокрасочных материалов, прибрежные и шельфовые установки, нефтепереработка, гальванические производства, автомобилестроение, суда и верфи, текстильная и целлюлозно-бумажная промышленность, деревообработка и пр.



Точная установка на двутавр вращением рым-винта.



На заказ возможно взрывобезопасное исполнение.

Крантележка - НТР без привода - НТГ с цепным приводом

Ходовые ролики на закрытых подшипниках с постоянной смазкой обеспечивают легкий ход. Ролики рассчитаны на макс. уклон полки двутавра 14%. Настройка на двутавр путем вращения рым-винта. Крантележки располагают упорами, которые не допускают опрокидывания и подстраховывают на случай ломки ролика.

На заказ

- буферные амортизаторы
- устройство блокировки хода крантележки
- ручные цепи из нержавеющей стали
- взрывобезопасное исполнение.

Технические данные моделей НТР и моделей НТГ

Модель	грузоподъемность кг	тип ширины крантележки	ширина полки балки мм	толщина полки макс. мм	минимальный радиус кривой м	ручное усилие при номин. нагрузке даН	вес* крантележки кг	вес* крантележки со стопором кг
НТР 500	500	A	50 - 220	25	0,9	–	8,0	14,5
НТР 1000	1.000	A	50 - 220	25	0,9	–	9,0	17,0
НТР 2000	2.000	A	66 - 220	25	1,15	–	16,0	24,0
НТР 3000	3.000	A	74 - 220	25	1,4	–	32,0	41,2
НТР 5000	5.000	A	90 - 220	25	1,8	–	48,0	58,5
НТР 500	500	B	160 - 300	40	0,9	–	10,6	17,1
НТР 1000	1.000	B	160 - 300	40	0,9	–	12,0	20,0
НТР 2000	2.000	B	160 - 300	40	1,15	–	19,3	27,3
НТР 3000	3.000	B	160 - 300	40	1,4	–	35,8	45,0
НТР 5000	5.000	B	180 - 300	40	1,8	–	52,2	62,7
НТГ 500	500	A	50 - 220	25	0,9	3	9,7	16,2
НТГ 1000	1.000	A	50 - 220	25	0,9	6	11,2	19,2
НТГ 2000	2.000	A	66 - 220	25	1,15	7	18,0	26,0
НТГ 3000	3.000	A	74 - 220	25	1,4	7	35,4	44,6
НТГ 5000	5.000	A	90 - 220	25	1,8	9	51,8	62,3
НТГ 500	500	B	160 - 300	40	0,9	3	12,6	19,1
НТГ 1000	1.000	B	160 - 300	40	0,9	6	14,1	22,1
НТГ 2000	2.000	B	160 - 300	40	1,15	7	21,3	29,3
НТГ 3000	3.000	B	160 - 300	40	1,4	7	39,2	48,4
НТГ 5000	5.000	B	180 - 300	40	1,8	9	56,0	66,5
НТГ 10000	10.000	B	125 - 310	40	1,8	14	104,0	–
НТГ 20000	20.000	B	125 - 310	40	5,0	29	230,0	–

*данные по собственному весу: не включая вес ручной тяговой цепи

Зажим-крантележка модель СТР

Просто и быстромонтируемый ходовой механизм для перемещения грузов по двутавру. Надежная фиксация с помощью контр-гайки с рычагом.



Технические данные моделей СТР

Модель	грузоподъемность кг	ширина полки балки мм	мин. радиус кранпути м	собств. вес кг
СТР 1-А	1.000	60 - 150	0,6	2,5
СТР 2-А	2.000	75 - 200	0,9	9,9
СТР 2-В	2.000	200 - 300	0,9	10,3
СТР 3-А	3.000	75 - 200	1,15	17,5
СТР 3-В	3.000	200 - 320	1,15	19,5

Подвеска модель YC

Для быстрого обеспечения места строповки и подъема груза.

На заказ

- с такелажной скобой.



Подвеска модель YRC

Компактная и устойчивая подвеска для строповки и подъема грузов.

- усиленная конструкция, устойчивая к крутящим и боковым нагрузкам
- плоский дизайн колодок крепления позволяет установку подвески в стесненных условиях.

Технические данные моделей YC

Модель	грузоподъемность кг	ширина полки балки мм	вес кг
YC 1	1.000	75 - 230	3,8
YC 2	2.000	75 - 230	4,6
YC 3	3.000	80 - 320	9,2
YC 5	5.000	90 - 320	11,0
YC 10	10.000	90 - 320	17,2

Технические данные моделей YRC

Модель	грузоподъемность кг	ширина полки балки мм	вес кг
YRC 1	1.000	75 - 230	4,8
YRC 2	2.000	75 - 230	6,2
YRC 3	3.000	80 - 320	12,6
YRC 5	5.000	90 - 320	14,3
YRC 10	10.000	90 - 320	24,0

Крантележка электрическая модель VTE-U

Крантележка электрическая рекомендуется для перемещения грузов более 1.000кг и/или при необходимости частого перемещения.

- низкая конструктивная высота
- защита от опрокидывания тележки и от ломки роликов
- легко монтируется на двутавр
- ролики рассчитаны для плоских и наклонных профилей двутавра
- степень защиты IP55.



На заказ

- релейная коммутация 42В
- буферные амортизаторы.

Технические данные моделей VTE-U

Модель	грузоподъемность кг	скорость* передвижения м/мин	мощность двигателя кВт	ширина полки балки мм	толщина полки макс. мм	минимальный радиус поворота м	вес кг
VTE 1-A-18/U*	1.000	18 или 18/4,5	0,18 или 0,18/0,06	58 - 180	19	0,9	19,5
VTE 1-B-18/U*	1.000	18 или 18/4,5	0,18 или 0,18/0,06	180 - 300	19	0,9	25,2
VTE 2-A-18/U*	2.000	18 или 18/4,5	0,18 или 0,18/0,06	58 - 180	19	1,15	26,0
VTE 2-B-18/U*	2.000	18 или 18/4,5	0,18 или 0,18/0,06	180 - 300	19	1,15	30,2
VTE 3-A-11/U	3.000	11 или 11/2,8	0,37 или 0,3/0,09	74 - 180	27	1,5	51,0
VTE 3-B-11/U	3.000	11 или 11/2,8	0,37 или 0,3/0,09	180 - 300	27	1,4	53,0
VTE 5-A-11/U	5.000	11 или 11/2,8	0,37 или 0,3/0,09	98 - 180	27	2,0	77,0
VTE 5-B-11/U	5.000	11 или 11/2,8	0,37 или 0,3/0,09	180 - 300	27	1,8	80,0

*Скорость передвижения 11 или 11/2,8 м/мин на заказ



Таль электрическая цепная модель CPS

Наименьшая из электрических талей Yale с собственным весом всего в 11,5 кг.

Идеальна для подъема малых и средних грузов при монтажных и сервисных работах, в строительстве и различных отраслях промышленности.

- прямое (безрелейное) управление
- звездочка грузовой цепи с 10 карманами обеспечивает плавный бесшумный ход цепи
- компактная легкая конструкция.

На заказ

- контейнер цепи
- цепь из нержавеющей стали
- релейная коммутация 48В.

Технические данные моделей CPS

Модель	грузоподъемность в кг/число ветвей цепи	высота подъема (стандартн.) м	размеры цепи dxt мм	группа режима по FEM/ISO	скорость подъема м/мин	мощность двигателя кВт	вес тали кг	напряжение питания при 50Гц
CPS 1-4	125/1	3	4x12,2	1Bm/M3	4	0,10	11,5	230В 1-фазн.
CPS 1-10	125/1	3	4x12,2	1Am/M4	10	0,25	11,5	380В 3-фазн.
CPS 2-6	250/1	3	4x12,2	1Am/M4	6	0,28	11,5	380В 3-фазн.
CPS 5-3	500/2	3	4x12,2	1Am/M4	3	0,28	12,5	380В 3-фазн.

Троллейные системы

Троллейные системы подачи питания идеальны для длинных крановых путей или кранпутей с поворотами.



Системы токоподвода

Поставляются со всеми элементами для монтажа/установки (профиль, плоский фидер, каретки, рубильник, кронштейны-держатели, фиксирующие элементы, и проч.)

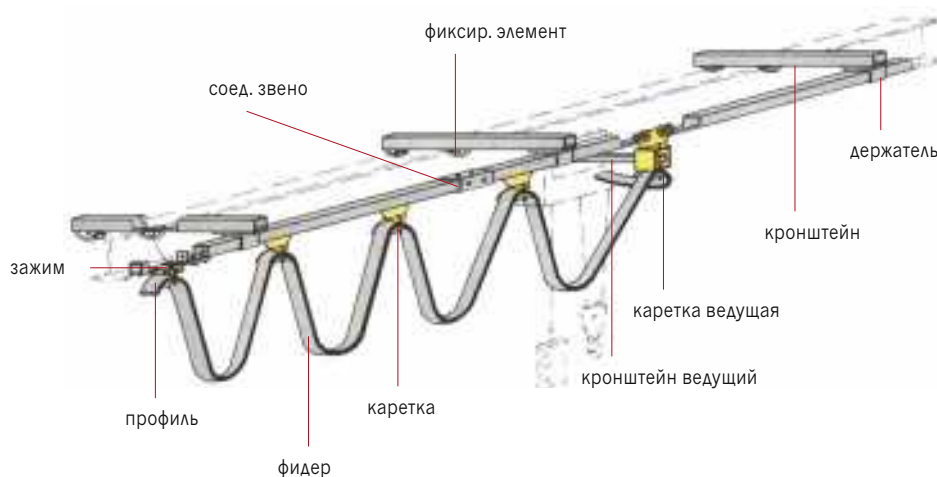

Таль электрическая цепная модель CPV

Таль CPV воплощает в себе современный дизайн и техническую инновацию.

- напряжение питания 380В трехфазное 50 Гц
- легко настраиваемая фрикционная муфта
- коэффициент занятости 50% у односкоростных талей; группа режима по FEM: 1 Am, по ISO: M4. Группа режима может быть выше на заказ
- тали быстрого подъема (20 м/мин), см. таблицу
- релейная коммутация 42 В
- концевой выключатель крюка в крайнем нижнем и верхнем положении
- таль подвешивается на скобу для обеспечения компактности (на заказ возможен крюк).



На заказ

- верхний крюк вместо скобы
- контейнер цепи
- крантележки
- другие напряжения
- счетчик рабочих часов и количества включений
- радиоуправление
- однофазные тали 230 В
- тали с частотным преобразователем.

Технические данные моделей CPV и CPVF

Модель	грузоподъемность в кг/число ветвей цепи	размеры цепи dxt мм	скорость-подъема дополнительная м/мин	скорость-подъема*** основная м/мин	мощность двигателя кВт	вес* тали с крюком/скобой кг	вес* тали с эл. тележкой** кг
CPV 2-8	250/1	4x12,2	–	8	0,37	24	47
CPVF 2-8	250/1	4x12,2	2	8	0,37/0,09	25	48
CPV 2-20	250/1	5x15,1	–	20	0,75	26	49
CPVF 2-20	250/1	5x15,1	5	20	0,75/0,18	27	50
CPV 5-4	500/2	4x12,2	–	4	0,37	25	48
CPVF 5-4	500/2	4x12,2	1	4	0,37/0,09	26	49
CPV 5-8	500/1	5x15,1	–	8	0,75	26	49
CPVF 5-8	500/1	5x15,1	2	8	0,75/0,18	27	50
CPV 5-20	500/1	7,1x20,5	–	20	1,5	58	84
CPVF 5-20	500/1	7,1x20,5	5	20	1,5/0,37	59	85
CPV 6-16	630/1	7,1x20,5	–	16	1,5	58	84
CPVF 6-16	630/1	7,1x20,5	4	16	1,5/0,37	59	85
CPV 10-4	1.000/2	5x15,1	–	4	0,75	28	51
CPVF10-4	1.000/2	5x15,1	1	4	0,75/0,18	29	52
CPV 10-8	1.000/1	7,1x20,5	–	8	1,5	58	84
CPVF10-8	1.000/1	7,1x20,5	2	8	1,5/0,37	59	85
CPV 20-4	2.000/2	7,1x20,5	–	4	1,5	63	89
CPVF 20-4	2.000/2	7,1x20,5	1	4	1,5/0,37	64	90

*Указан вес тали с цепью/кабелем для высоты подъема 3 м (мы производим и поставляем тали с любой высотой подъема).

**Если крантележка с 2-мя скоростями, добавить 2 кг.

***Внимание! Тали однофазные 220/230В модель CPV 10-8 имеет скорость 4 м/мин, модель CPV 20-4 имеет скорость 2 м/мин.



блок релейной коммутации



легко настраиваемая фрикционная муфта



концевой выключатель



на заказ:
радиоуправление



Показанные на рисунке крюк и контейнер цепи: на заказ!



Таль электрическая цепная модель СРЕ

Для своей грузоподъемности и солидной, прочной внешности эти тали имеют необыкновенно компактную строительную высоту. Планетарный редуктор с масляной ванной обеспечивает почти бесшумный подъем. Эта таль разработана для тяжелых условий эксплуатации и в комбинации с релейной коммутацией имеет термозащиту.

- напряжение питания трехфазное 380 В 50 Гц
- степень защиты двигателя IP 54, класс изоляции F
- тип управления: прямой или с релейной коммутацией 42 В.

На заказ

- контейнер цепи
- концевой выключатель движения крюка (возможен только если вы заказываете таль с релейной коммутацией)
- цепь из нержавеющей стали
- двигатель с нержавеющей тормозом
- другие напряжения питания
- крюк, смещенный на 90°.

Все механизмы Yale и Pfaff отвечают требованиям Директивы по машинам № 2006/42/EG принятой в Евросоюзе, а также требованиям ГОСТ Р Российской Федерации и УкрСЕПРО Украины.



звездочка цепи

прецизионно разработанная деталь для долгого ресурса цепи



универсальность сборки

на тали есть отверстия для ее сборки с крюком или крантележкой



на заказ

контейнер цепи выполнен из высокопрочного текстиля

Технические данные моделей СРЕ и СРЕФ

Модель	грузоподъемность в кг/ число ветвей цепи	группа режима по FEM/ISO	скорость-подъема дополнительная м/мин	скорость-подъема основная м/мин	мощность двигателя кВт	коэффициент занятости %	вес* тали с крюком кг	вес* тали с эл. тележкой** кг
СРЕ 16-8	1.600/1	1 Am/M4	–	8	2,3	40	88	164
СРЕФ 16-8	1.600/1	1 Am/M4	2	8	2,3/0,58	40/20	93	169
СРЕ 20-8	2.000/1	1 Bm/M3	–	8	2,8	25	88	164
СРЕФ 20-8	2.000/1	1 Bm/M3	2	8	2,8/0,7	25/15	93	169
СРЕ 25-5	2.500/1	1 Am/M4	–	5	2,3	40	88	164
СРЕФ 25-5	2.500/1	1 Am/M4	1,25	5	2,3/0,58	40/20	93	169
СРЕ 30-5	3.000/1	1 Bm/M3	–	5	2,8	25	88	164
СРЕФ 30-5	3.000/1	1 Bm/M3	1,25	5	2,8/0,7	25/15	93	169
СРЕ 32-4	3.200/2	1 Am/M4	–	4	2,3	40	107	182
СРЕФ 32-4	3.200/2	1 Am/M4	1	4	2,3/0,58	40/20	112	187
СРЕ 40-4	4.000/2	1 Bm/M3	–	4	2,8	25	107	182
СРЕФ 40-4	4.000/2	1 Bm/M3	1	4	2,8/0,7	25/15	112	187
СРЕ 50-2	5.000/2	1 Am/M4	–	2,5	2,3	40	107	182
СРЕФ 50-2	5.000/2	1 Am/M4	0,6	2,5	2,3/0,58	40/20	112	187
СРЕ 75-1,6	7.500/3	1 Am/M4	–	1,6	2,8	40	220	340
СРЕФ 75-1,6	7.500/3	1 Am/M4	0,4	1,6	2,8/0,58	40/20	226	346
СРЕ 100-2***	10.000/4	1 Am/M4	–	2,5	2x2,3	40	282	406
СРЕФ 100-2***	10.000/4	1 Am/M4	0,6	2,5	2x2,3/0,58	40/20	287	411

*Указан вес тали с цепью/кабелем для высоты подъема 3 м (возможна любая высота подъема). **Если крантележка с 2-мя скоростями, добавить 2 кг.

***Таль 10т серийно оснащается релейной коммутацией 42 В и концевыми выключателями движения крюка

Таль пневматическая цепная модель CPA

Пневматические тали оснащены двигателями с ротором пластинчатого типа, блоками управления с вентилями, и высококачественными выхлопными глушителями. Пневмотали имеют длительный ресурс и коэффициент занятости 100%.

- пульт управления (непрямое управление вентилями двигателя)
- низкая конструктивная высота.

На заказ

- крантележки ручные и пневматические
- типы управления: пультом или тросовое
- блок лубриката
- цепи из нержавеющей стали.

Для обеспечения безупречной эксплуатации пневмоталей и пневмоинструмента следите за качеством сжатого воздуха в Вашей системе!



На заказ возможно взрывобезопасное исполнение.



Технические данные моделей CPA

Модель	грузоподъемность в кг/число ветвей цепи	скорость подъема при ном. нагрузке* м/мин	скорость подъема без нагрузки* м/мин	скорость опускания при ном. нагрузке* м/мин	потребление сжатого воздуха* м/мин	мощность двигателя кВт	вес собств. при высоте подъема 3 м кг
CPA 1-13	125/1	13,1	17,1	11,3	0,9	0,4	15,4
CPA 2-10	250/1	9,8	17,1	13,7	0,9	0,4	15,4
CPA 2-31	250/1	31,0	52,0	36,0	1,98	1,33	21,8
CPA 5-5	500/2	4,6	7,9	6,7	0,9	0,4	17,2
CPA 5-17	500/1	16,8	32,3	29,6	1,27	1,33	21,8
CPA 10-9	980/2	8,5	16,2	14,9	1,27	1,33	27,7
CPA 20-8	2.000/1	7,4	9,9	11,0	4,7	2,6	121
CPA 30-6	3.000/1	6,0	9,9	13,0	4,7	3,2	121
CPA 40-4	4.000/2	3,7	5,0	5,5	4,7	2,6	140
CPA 50-3	5.000/2	3,4	5,0	6,0	4,7	3,0	140
CPA 60-3	6.000/2	3,0	5,0	6,5	4,7	3,2	140
CPA 75-2	7.500/3	2,0	3,3	4,3	4,7	3,2	-
CPA 100-3	10.000/4	3,4	5,0	6,0	9,4	2x3,0	-

*Данные при давлении воздуха 6 бар и при длине шлангов управления 2м. Данные по скоростям могут отличаться от приведенных в таблице. Макс. длина шлангов управления на моделях CPA1-13, CPA2-10, CPA5-5 составляет 12м, на остальных моделях: 20м.



Лебедка канатная электрическая модель RPE

Надежная универсальная лебедка в компактном исполнении. Можно установить в любом положении.

- напряжение питания трехфазное 380 В, степень защиты IP 54, коэффициент занятости 40 %
- гладкий барабан
- тип управления: прямой или с релейной коммутацией 42 В.



Лебедка пневматическая модель RPA

На заказ

- различные исполнения барабанов
- канатокладчик
- другие напряжения питания
- полностью оцинкованные
- концевой выключатель
- однофазные 220 В 50 Гц
- выключатель при провисании каната
- частотный преобразователь
- фрикционная муфта для защиты от перегрузки
- концертно-сценическое исполнение BGV C1
- радиоуправление
- двигатель с нержавеющей тормозом



Поставляется также в полностью оцинкованном исполнении!

Технические данные Лебедок канатных электрических модель RPE и пневматических модель RPA

Модель	грузоподъемность кг	скорость каната в 1-м слое м/мин	скорость каната в верх. слое м/мин	диаметр каната мм	мощность двигателя кВт	канатоемк. первого слоя м	канатоемк. макс. м	вес без каната кг
RPE 2-13	250	10,2	13,2	4	0,55	11,2	54,5	31,8
RPE 5-6	500	4,6	6,6	6	0,55	7,0	38,8	32,8
RPE 5-12	500	8,7	12,6	6	1,1	11,0	55,4	41,0
RPE 9-6	990	5,1	6,5	8	1,1	10,2	37,4	76,0
RPE 10-6*	1.000	5,1	6,5	8	1,1	10,2	37,4	76,9
RPA 2-13**	250	-	12,5	4	0,55	11,2	54,5	36,7
RPA 5-6**	500	-	6,2	6	0,55	7,0	38,8	36,7

*с фрикционной муфтой

**Скорость без нагрузки 20 м/мин для RPA 2-13 и 10 м/мин для RPA 5-6. Данные для верхнего слоя каната при 6 бар, расход воздуха 0,75 м³/мин

Гладкий барабан (с большей канатоемкостью)

Модель	грузоподъемность кг	размер (тип) барабана	канатоемк. макс. м
RPE 2-13 L	250	2	80
RPE 5-6 L	500	2	58
RPE 9-6/10-6 L	990/1.000	2	56
RPE 2-13 XL	250	3	200
RPE 5-6 XL	500	3	140
RPE 5-12 XL	500	3	140
RPE 9-6/10-6 XL	990/1.000	3	100

Барабан с насечкой (рекомендуется укладка в 1 слой)

Модель	грузоподъемность кг	размер (тип) барабана	канатоемк. 1-го слоя м	канатоемк. макс. м
RPE 2-13 R	250	1	8,8	43
RPE 5-6 R	500	1	6,2	33
RPE 9-6/10-6 R	990/1.000	1	8,2	30
RPE 2-13 LR	250	2	13,3	64
RPE 5-6 LR	500	2	9,5	49
RPE 5-12 LR	500	2	9,5	49
RPE 9-6/10-6 LR	990/1.000	2	12,9	47
RPE 2-13 XLR	250	3	35,3	165
RPE 5-6 XLR	500	3	25,7	128
RPE 5-12 XLR	500	3	25,7	128
RPE 9-6/10-6 XLR	990/1.000	3	25,2	89

Лебедка проходная канатная модель YaleMtrac

Лебедка YaleMtrac приводит в движение канат, не наматывая его на барабан. При этом длина пропускаемого каната неограничена.

Приводной шкив и прижимные ролики изготовлены из высокопрочной стали и обеспечивают тем самым длительный ресурс лебедки.

Предлагаются исполнения как для перемещения материалов, так и для перемещения людей.

На заказ

- другие напряжения питания
- радиоуправление
- синхронное управление несколькими лебедками
- концевые выключатели
- счетчик рабочих часов
- устройства-улавливатели при ускорении и при крене/провисании
- адаптер для крепления на скобе
- канаты
- выключатели при перегрузке (в лебедках, предназначенных для перемещения людей - серийно)
- вьюшка для каната
- щиты управления.



Сертификация по норме DIN EN 60204-32 для подъема и перемещения людей.



различные пункты крепления



блок управления лебедки для подъема и перемещения материалов

Технические данные моделей YaleMtrac (исполнение для подъема и передвижения материалов*)

Модель	грузоподъемность	скорость каната	диаметр каната	мощность двигателя	вес собственный стационарное исполнение**	вес собственный мобильное исполнение**
	кг	м/мин	мм	кВт	кг	кг
YMT 5-9-M8	500	9	8,4	1,1	54	62
YMT 5-18-M8	500	18	8,4	2,0	54	62
YMT 6-9-M8	600	9	8,4	1,1	55	63
YMT 6-18-M8	600	18	8,4	2,0	55	63
YMT 8-9-M8	800	9	8,4	1,8	55	63
YMT 8-18-M8	800	18	8,4	3,6	56	64
YMTF 8-18-M8	800	18/9	8,4	2,0/3,6	58	66
YMT 10-9-M9	980	9	9,0	1,8	55	63
YMT 10-18-M9	980	18	9,0	3,6	56	64
YMTF 10-18-M9	980	18/9	9,0	2,0/3,6	58	66

*технические данные исполнения лебедок для перемещения людей: на заказ или в нашем полном каталоге (см. также www.ctmco.ru).

**вкл. блок управления установленный на корпусе лебедки, пульт управления и кабель управления длиной 3 м.

***вкл. щит управления со штеккером для подключения, пульт управления и кабель управления длиной 3 м.

Датчик-выключатель при ускорении (улавливатель) модель YOSL

Датчик срабатывает когда скорость устройства достигает 30 м/мин (0,5 м/с). Механизм прижимных колодок из стали блокирует движение системы на отрезке нескольких сантиметров.



Датчик-выключатель при крене (улавливатель) модель YISL

Этот выключатель срабатывает, когда угол каната или платформы, на которой находятся люди, достигает 5°. Механизм зажимных колодок сразу же останавливает движение системы, зажимая канат.





На заказ возможно
взрывобезопасное исполнение.



! При установке каната
необходимо оставить запас на барабане
из двух-трех витков!

! Предлагаются также лебедки в исполнении по
норме BGV C1 для театров, студий,
концертных залов.

Лебедка канатная электрическая модель SW-E BETA PROLINE

Лебедки типа BETA PROLINE предназначаются для тяжелого режима эксплуатации. Эта модель предлагается во всевозможных вариантах и исполнениях для реализации разнообразных технических задач.

- тормоз двигателя: пружинный электромагнитный
- привод с высоким КПД редуктора и коэффициентом занятости двигателя 40%
- электронное устройство защиты от перегрузки для г/п от 1.000 кг встраивается на заводе-изготовителе серийно
- барабан имеет большую канатоемкость и серийно выполняется с насечкой
- возможности крепления каната предусмотрены для обоих направлений.

На заказ

- самые разнообразные исполнения барабанов, например удлиненные для большой канатоемкости, для работы с несколькими канатами, и проч.
- прижимные ролики, предотвращающие произвольное наматывание каната на барабан в ненагруженном состоянии
- регулируемый концевой выключатель для ограничения хода каната в оба направления
- выключатель при провисании каната
- другие напряжения питания
- другие варианты и опции по запросу.

Лебедка канатная электрическая модель BETA SILVERLINE

Лебедки типа BETA SILVERLINE идеальны для решения всевозможных задач при подъеме и перемещении грузов.

- тормоз двигателя: пружинный электромагнитный
- электронное устройство защиты от перегрузки для г/п от 1.000 кг серийно
- барабан имеет большую канатоемкость и серийно выполняется с насечкой
- возможности крепления каната предусмотрены для обоих направлений
- прямое управление или контакторное управление с концевым выключателем



Технические данные моделей SW-E BETA PROLINE

Арт. №	типо-размер	грузопод. на 1-м слое барабана кг	грузопод. на верх. слое барабана кг	скорость на 1-м слое барабана м/мин	скорость на верх. слое барабана м/мин	диаметр каната* мм	рекоменд. прочность каната Н/мм²	мощность-двигателя кВт	группа режима по FEM/ISO	канато-емкость 1-го слоя м	канато-емкость верхнего слоя м	вес собств. без каната кг
031148012	1	250	212	9,5	11,2	5	1.770	0,42	2m/M5	16,2	77,8	62
031148018	1	250	212	13,8	16,4	5	1.770	0,60	2m/M5	16,2	77,8	63
031148024	1	250	212	19,0	23,0	5	1.770	0,93	2m/M5	16,2	77,8	64
031148007	1	320	272	6,0	7,1	5	1.960	0,32	2m/M5	16,2	77,8	63
031148013	1	320	272	9,6	11,3	5	1.960	0,54	2m/M5	16,2	77,8	63
031148019	1	320	272	13,8	16,4	5	1.960	0,77	2m/M5	16,2	77,8	64
031148025	1	320	272	21,3	25,8	5	1.960	1,19	2m/M5	16,2	77,8	67
031148077	1	500	343	8,5	12,6	6	1.960	0,75	1Am/M4	8,4	58,5	64
031148208	2	500	414	10,3	12,5	8	1.770	0,91	2m/M5	17,1	85,5	104
031148209	2	630	522	10,3	12,5	8	1.770	1,14	2m/M5	17,1	85,5	104
031148219	2	630	522	20,3	24,8	8	1.770	2,25	2m/M5	17,1	85,5	111
031148205	2	800	663	4,8	5,7	8	1.960	0,67	2m/M5	17,1	85,5	101
031148210	2	800	663	10,3	12,5	8	1.960	1,45	2m/M5	17,1	85,5	104
031148220	2	800	663	20,5	25,0	8	1.960	2,87	2m/M5	17,1	85,5	114
031148259	2	980	689	7,5	10,7	9	1.960	1,28	1Am/M4	11	77,4	104
031148403	3	1.250	1.066	5,2	6,2	12	1.770	1,15	2m/M5	16,3	61,3	165
031148406	3	1.250	1.066	11,5	13,6	12	1.770	2,41	2m/M5	16,3	61,3	174
031148441	3	1.600	1.100	8,5	12,5	12	1.960	2,28	1Am/M4	12,1	87,7	174
031148444	3	1.600	1.100	11,5	17,0	12	1.960	3,50	1Am/M4	12,1	87,7	173
031148504	3,5	2.000	1.667	7,6	9,6	14	1.770	2,66	2m/M5	13,8	53,9	221
031148507	3,5	2.000	1.667	10,6	12,9	14	1.770	3,89	2m/M5	13,8	53,9	234
031148510	3,5	2.000	1.667	16,3	20,3	14	1.770	5,72	2m/M5	13,8	53,9	246
031148505	3,5	2.500	2.083	7,6	8,9	14	1.770	3,35	2m/M5	13,8	53,9	224
031148502	3,5	2.500	2.083	5,5	6,5	14	1.770	2,40	2m/M5	13,8	53,9	221
031148511	3,5	2.500	2.083	16,3	20,3	14	1.770	7,15	2m/M5	13,8	53,9	246
031148530	3,5	3.200	2.354	4,5	6,1	14	2.160	2,52	1Am/M4	11,4	64,5	221
031148536	3,5	3.200	2.354	8,7	12,0	14	2.160	5,10	1Am/M4	11,4	64,5	234
031148620	4	3.200	2.647	22,1	27,2	18	1.770	12,19	2m/M5	15,6	62	503
031148644	4	4.000	2.664	5,7	8,7	18	1.960	4,38	1Am/M4	12,7	98,3	435
031148652	4	4.000	2.664	11,2	17,2	18	1.960	7,85	1Am/M4	12,7	98,3	468
031148802	5	5.000	4.207	3,9	4,6	20	1.960	3,66	2m/M5	20,3	79,2	1.047
031148804	5	5.000	4.207	8,1	9,7	20	1.960	7,58	2m/M5	20,3	79,2	1.019
031148823	5	6.300	4.690	3,4	4,3	20	2.160	3,72	1Am/M4	16,4	93,4	1.047
031148825	5	6.300	4.690	6,5	8,8	20	2.160	7,71	1Am/M4	16,4	93,4	1.019
031148840	5	7.500	4.810	5,3	8,3	20	2.160	7,44	1Bm/M3	13,4	104,8	1.019
031148842	5	7.500	4.810	10,4	16,4	20	2.160	13,46	1Bm/M3	13,4	104,8	1.098

*рекомендуемый канат: DIN 3069 SE-znk 1960, нераскручивающийся

Технические данные моделей BETA SILVERLINE

Арт. № управление прямое	Арт. № управление контакторное с концевым выключателем	типо-размер	грузопод. на 1-м слое барабана кг	грузопод. на верх. слое барабана кг	скорость на 1-м слое барабана м/мин	скорость на верх. слое барабана м/мин	диаметр каната* мм	мощность-двигателя кВт	группа режима по FEM/ISO	канато-емкость 1-го слоя м	канато-емкость верхнего слоя м	вес собств. без каната кг
031140004	-	мини	125	85	4,7	7,3	4	0,25	1Bm/M3	7	46,7	22
031140000	-	мини	250	170	2,5	3,9	4	0,25	1Bm/M3	7	46,7	25
031140001	031140006	мини	250	170	4,7	7,3	4	0,37	1Bm/M3	7	46,7	25
031140005**	031140015**	мини	250	170	3,7	5,7	4	0,55	1Bm/M3	7	46,7	25
031148065	031149065	1	500	348	3,5	5,5	6	0,37	1Am/M4	8,4	58,5	65
041148077	031149077	1	500	348	8,5	12,6	6	0,75	1Am/M4	8,4	58,5	65
031148129	-	1	630	400	6,8	11,0	6	0,75	1Bm/M3	6,7	48,9	60
031148254	031149254	2	980	697	3,4	4,9	9	0,75	1Am/M4	11	77,5	114
041148259	031149259	2	980	697	7,5	10,8	9	1,1	1Am/M4	11	77,5	120
-	031149302	2	1.250	814	5,9	9,2	9	1,1	1Bm/M3	8,7	64,1	125
-	031149438	3	1.600	1.115	3,9	5,7	12	1,1	1Am/M4	12,1	87,8	204
-	031149441	3	1.600	1.115	8,5	12,5	12	2,2	1Am/M4	12,1	87,8	210
-	031149533	3,5	3.200	2.354	6,0	8,3	14	3	1Am/M4	11,4	64,5	224

*рекомендуемый канат: DIN 3069 FE-znk 1960 sZ-spa

**напряжение однофазное 220В

Опора обводного ролика модель DSRB S



Применяется как дополнение к лебедкам ручным или электрическим.

Технические данные моделей DSRB S

Модель	группа режима по FEM/ISO	нагрузка в кг при обводе 90°	нагрузка в кг при обводе 180°	диаметр каната мм
DSRB S 90/4	2m/M5	700	500	4
DSRB S 145/5	4m/M6	1.100	800	5
DSRB S 145/6	2m/M5	1.100	800	6
DSRB S 185/8	2m/M5	2.300	1.630	8
DSRB S 185/9	1 Am/M4	2.300	1.630	9
DSRB S 270/12	2m/M5	2.500	1.800	12
DSRB S 325/14	2m/M5	4.500	3.200	14
DSRB S 400/16	3m/M6	5.000	3.800	16
DSRB S 400/18	2m/M5	5.000	3.800	18
DSRB S 490/20	3m/M6	8.000	6.000	20

Лебедка ручная консольная модель LB

Лебедка LB оснащена грузопорным тормозом с храповым механизмом. Непреднамеренное опускание груза исключается. Помимо стандартного оцинкованного исполнения (тип VZ) имеются лебедки, полностью выполненные из нержавеющей стали (тип VA), а также лебедки с механизмом авторазмотки для быстрого стравливания каната (тип ARA).



На заказ

- складная рукоятка (см. рисунок справа).

На заказ: складная рукоятка

Для работы в стесненных условиях

Технические данные моделей LB

Модель	грузоподъемн. в 1-м слое кг	грузоподъемн. в верхнем слое кг	диаметр каната мм	канатоемкость в 1-м слое м	канатоемкость в верхнем слое м	протягивание каната при 1 обороте, мм	ручное усилие на рукоятке даН	собств. вес без каната кг
LB 150 VZ	150	75	4*	0,8	11	125	17	4,2
LB 350 VZ	350	170	4*	1,8	20	125	25	4,8
LB 650 VZ	650	290	6*	1	20	55	22	7,3
LB 900 VZ/ARA	900	400	7*	0,8	14	58	24	10
LB 1200 VZ/ARA	1.200	430	7**	1	26	45	24	12,1
LB 250 VA	250	125	4*	1,8	19,5	125	20	4,8
LB 650 VA	650	290	6*	1	20	55	22	7,6
LB 900 VA	900	320	7*	1	26	45	24	12,1

*рекомендуемый канат: DIN 3060 FE-znk 1770 sZ-spa **рекомендуемый канат: DIN 3069 SE-znk 2160 sZ-spa



Лебедка ручная настенная модель SW-W

Лебедки SW-W монтируются стационарно. Модели SW-W80 и SW-W 125 с прямым приводом выполнены из высокопрочного алюминия и оснащены съемной рукояткой, а модели с редуктором SW-W300/500/750 имеют стальной корпус и складную рукоятку. Эти лебедки широко применимы для самых разнообразных задач.

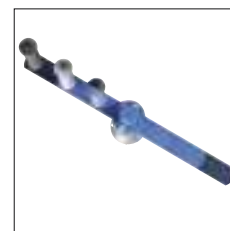

На заказ: рукоятка с регулировкой

Положение ручки можно менять

Технические данные моделей SW-W

Модель	грузоподъемн. в 1-м слое кг	грузоподъемн. в верхнем слое, кг	диаметр барабана мм	диаметр каната мм	канатоемк. в 1-м слое м	канатоемк. в верхн. слое м	протягивание каната при 1 обороте, мм	ручное усилие на рукоятке даН	собств. вес без каната кг
SW-W 80	80	45	51	3*	2,4	30	170	12	3
SW-W 125	125	65	40	4*	2	12	138	13	3
SW-W 300	300	220	108	5**	2,1	15	68	15	10
SW-W 500	500	350	108	6**	2,4	15	35	13	11
SW-W 750	750	550	108	7**	2	10	35	20	11

*рекомендуемый канат: DIN 3055 FE-znk 1770 sZ-spa

**рекомендуемый канат: DIN 3060 FE-znk 1770 sZ-spa

Лебедка ручная настенная модель SW-W ALPHA

Лебедка SW-W ALPHA применяется для решения различных задач при работе грузами.

- надежный стальной корпус, компактный и с легким собственным весом
- выход каната возможен в любом направлении
- все детали оцинкованы

На заказ

- складная рукоятка см. рисунок справа
- рукоятка с регулировкой см. рисунок справа.



На заказ: складная рукоятка

Для работы в стесненных условиях

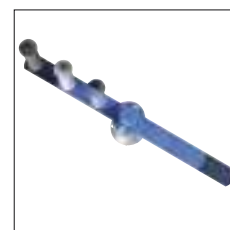

На заказ: рукоятка с регулировкой

Положение ручки можно менять

! В нашей программе есть широкий выбор приспособлений для работы со стальным канатом: шкивы, обводные ролики, блоки с крюками и пр.

Технические данные моделей SW-W ALPHA

Модель	грузоподъемн. в 1-м слое кг	грузоподъемн. в верхнем слое, кг	длина барабана мм	диаметр каната мм	канатоемк. в 1-м слое м	канатоемк. в верхн. слое м	протягивание каната при 1 обороте, мм	ручное усилие на рукоятке даН	собств. вес без каната кг
ALPHA 300	300	130	50	5	1,3	28	57	13	10
ALPHA 500	500	230	50	6	1	20	55	17	10
ALPHA 750	750	270	50	7	1	26	45	17	16
ALPHA 1000	1.000	360	50	7	1	26	45	18	16

*рекомендуемый канат: DIN 3060 FE-znk 1770 sZ-spa



Лебедка ручная настенная модель SW-W-SGO с червячной передачей

Эта модель отличается широким спектром грузоподъемностей и может применяться как в промышленности, на верфях и доках, нефтяных платформах, так и для подъема и подтягивания грузов например на мясобойнях, в мастерских, в спортивных залах и пр.

- возможность выхода каната в обоих направлениях
- на лебедках с грузоподъемностью от 2т возможна перестановка рукоятки с одного приводного вала на другой, с целью более быстрой работы при тяге или подъеме легких грузов (основной и вспомогательный ход).

Технические данные моделей SW-W-SGO

Модель	грузоподъемн. в 1-м слое кг	грузоподъемн. в верхнем слое кг	диаметр каната мм	канатоемкость в 1-м слое м	канатоемкость в верхнем слое м	протягивание каната при 1 обороте, мм	ручное усилие на рукоятке даН	собств. вес без каната кг
SGO 250	250	100	5	2,3	44	29	6	13
SGO 500	500	238	6	3,7	54	30	11	16
SGO 1000	1.000	500	9	4,5	46	21	10,6	26
SGO 1500	1.500	850	10	4,5	38	18	16	28
SGO 2000	2.000	1.100	13	4	37	8/16**	9/18**	60
SGO 3000	3.000	2.000	16	5	34,5	7/14**	12/24**	78
SGO 5000	5.000	3.300	20	4,5	33,8	8/16**	25,2/50,4**	105

*рекомендуемый канат: DIN 3060 FE-znk 1770 sZ-spa

**основной ход каната / вспомогательный облегченный ход каната

На заказ

- барабан с насечкой
- барабан с перегородкой.



Лебедка настенная модель SW-W-SGG с закрытой червячной передачей

Необыкновенно прочная лебедка, широко применяемая в мореплавании, в сельскохозяйственных предприятиях, на производствах с неблагоприятными условиями эксплуатации.

- закрытый высокопрочный корпус из литого чугуна
- грузопорный тормоз
- регулируемая длина рукоятки.

Технические данные моделей SW-W-SGG

Модель	грузоподъемн. в 1-м слое кг	грузоподъемн. в верхнем слое, кг	диаметр барабана мм	диаметр каната мм	канатоемк. в 1-м слое м	канатоемк. в верхн. слое м	протягивание каната при 1 обороте, мм	ручное усилие на рукоятке даН	собств. вес без каната кг
SGG 250	250	210	96	5	4,8	17,9	20	9,2	12
SGG 500	500	425	125	6	8,1	28,8	26	14,5	22
SGG 750	750	624	150	8	9,2	48	20	16	43

*рекомендуемый канат: DIN 3060 FE-znk 1770 sZ-spa

Лебедка ручная алюминиевая модель SW-K GAMMA

Эта лебедка имеет надежную прочную конструкцию и может применяться под открытым небом.

- компактный корпус из алюминия закрывает цепной привод от внешних воздействий
- лебедка практически не требует техобслуживания
- модели с тяговым усилием 500 и 800 кг оснащены устройством быстрого хода каната, для наматывания или разматывания каната без нагрузки
- пружинный стопор безопасности внутри корпуса. Рукоятка съемная.



Технические данные моделей SW-K GAMMA

Модель	грузоподъемн. в 1-м слое кг	грузоподъемн. в верхнем слое, кг	диаметр каната мм	канатоемк. в 1-м слое м	канатоемк. в верхн. слое м	протягивание каната при 1 обороте, мм	ручное усилие на рукоятке даН	передаточное число редуктора	собств. вес без каната кг
GAMMA 200	200	110	4	3,6	40	195	19	–	6
GAMMA 500	500	200	6	4,2	50	60/400**	12	6,57:1	14
GAMMA 800	800	350	7	5,3	78	36/280**	18	7,57:1	16

*рекомендуемый канат: DIN 3060 FE-znk 1770 sZ-spa

**основной ход каната / вспомогательный быстрый ход каната

Лебедка ручная модель MWS с цилиндрическим приводом

Эта модель с широким спектром грузоподъемностей универсальна и находит применение там, где при эксплуатации нет загрязнений.

- Внутренние детали редуктора защищены корпусом
- Вращающиеся части на подшипниках скольжения



Технические данные моделей MWS

Модель	грузоподъемность в 1-м слое кг	грузоподъемность в верхнем слое кг	протяг. каната при 1 обороте в 1-м слое мм	протяг. каната при 1 обороте в верх. слое мм	передаточное отношение редуктора	собств. вес без каната кг	диаметр каната* мм	канатоемк. в 1-м слое м	канатоемк. в верхн. слое м	макс. количество слоев
MWS 150	150	68	122	210	1:1	4	4	783	13	8
MWS 300	300	166	32	44	1:7,4	10	5	1.758	21	7
MWS 600	600	308	28	41	1:7,4	11	6	1.162	12	6
MWS 1000	1.000	587	20	27	1:17	27	9	3.060	25	5
MWS 1500	1.500	844	14	19	1:25,7	27,5	10	2.658	21	5

*согласно норме DIN 3060 FE-znk 1770 sZ-spa

Домкрат механический модель Yaletaurus

Идеальное устройство для подъема, рихтовки и перемещения станков, машин, проч.

- монолитный корпус из прочного чугуна с лапой подъема
- домкрат оснащен грузопорным тормозом для повышенной безопасности работы
- рукоятка на маховике для быстрого подъема и опускания домкрата без нагрузки.

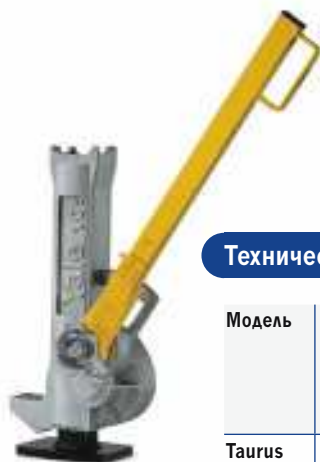

Технические данные моделей Yaletaurus

Модель	г/п на верх. части кг	г/п на лапе кг	констр. высота мм	высота подъема мм	ручн. усилие при ном. нагрузке даН	вес собств. кг
Taurus	10.000	7.000	505	295	45	31,1



модель STW-F с фикс. рукояткой

модель STW-V с регулир. рукояткой

Домкраты по DIN 7355 -реечные с фикс. рукояткой модель STW-V -с регулируемой рукояткой модель STW-F

Эти надежные домкраты с длительным ресурсом работы являются проверенными механизмами для подъема и поддержания грузов и незаменимы при монтаже и ремонтных работах.

- высокопрочный корпус и массивная рейка
- малый износ: детали редуктора термически обработаны, зубья прецизионно выполнены
- груз поднимается на верх. части корпуса или на лапе.

На заказ

- разные исполнения рукояток:
 - тип Siku с проворотом 360°
 - тип Raku с храповиком, работа вперед-назад
 - тип Sifeku бесшумная, работа вперед-назад.

Технические данные моделей STW-V и моделей STW-F

Арт. № тип Sifeku	Арт. № тип Siku	Арт. № тип Raku	г/п /тип кг	высота мм	ход рейки мм	вес кг
030008133	030008001	030008028	3.000/V	720	350	25
030009156	030009008	030009016	5.000/V	720	300	30
-	030010006	030010014	10.000/V	792	300	48
030001139	030001007	030001015	1.500/F	720	350	12
030002135	030002003	030002011	3.000/F	720	350	21
030003131	030003069	030003018	5.000/F	720	300	26
-	030004006	030004014	10.000/F	792	300	42

Домкраты по DIN 7355 модель SJ и RSJ

- прочный стальной корпус
- подъем груза на верхней части корпуса или на лапе
- модель RSJ с усиленной плитой для монтажа ж/д рельс.



модель RSJ для ж/д рельс



Технические данные моделей SJ и моделей RSJ

Модель	г/п кг	констр. высота мм	ход рейки мм	макс. ручн. усилие даН	вес собств. кг
SJ 15	1.500	725	360	28	17
SJ 30	3.000	735	360	28	20
SJ 50	5.000	730	350	28	27
SJ 100	10.000	800	410	56	43
RSJ 50	5.000	740	360	28	29

Домкраты реечные настенные модель ZWW

Для встраивания в конструкции и механизмы, для подъема или тяги частей конструкций или грузов.

- прочная стальная конструкция с прецизионными деталями редуктора. Мягкий ход рейки
- рейка из массивного материала с отверстием для возможности крепления груза
- домкраты с г/п до 5.000 кг могут применяться для тяговых нагрузок и для толкающих усилий.

На заказ

- удлиненные рейки
- антикоррозийное исполнение (оцинкование или покрытие никелем).

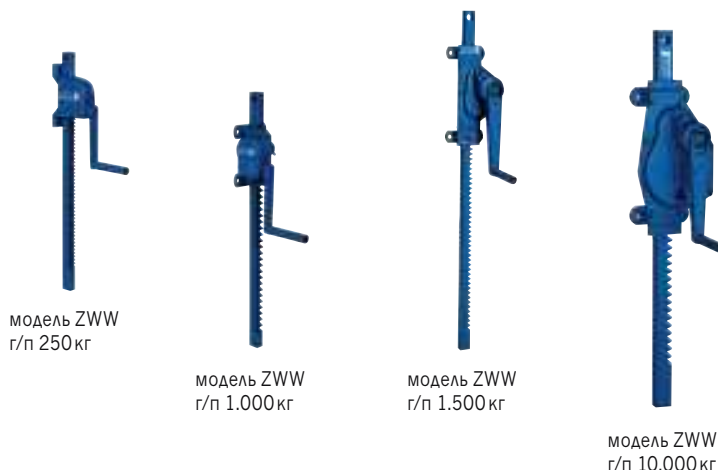

Технические данные моделей ZWW

Арт. №	тип редуктора	грузоподъемность кг	подъем при 1 обороте мм	ручное усилие даН	длина рейки мм	длина хода рейки мм	вес собств. кг
030052000	червячный	250	11	11	740	550	9
030053007	червячный	500	11	16,5	895	700	10
030054003	червячный	1.000	3,8	22	765	600	11
030055131	цилиндрический	1.500	14	28	1.090	800	11
030056138	цилиндрический	3.000	8,6	28	975	565	19
030057134	цилиндрический	5.000	4,5	28	1.170	700	28
030058009	цилиндрический	10.000	3,2	40	1.240	700	55

Приводной узел с червячным редуктором модель S 20 и модель S 24

Приводные узлы применяются универсально в конструкциях для передвижения и поворачивания грузов, в качестве передачи для барабанов, для приводов цепных звездочек, как крутящий привод.

- закрытый корпус для надежной защиты
- прецизионно выполненные детали привода обеспечивают высокий КПД и увеличивают ресурс.



Технические данные моделей S 20 и моделей S 24

Модель	передаточное число	момент привода даН·м	ручное усилие даН	длина вала мм	диаметр вала мм
S 20	20:1	12	11	196	25
S 24	24:1	36	22	200	36

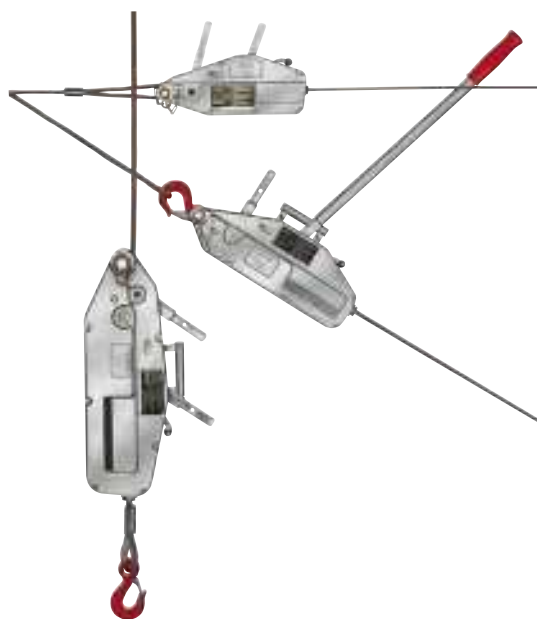

Механизм тяговый монтажный модель Yaletrac

Переносной легкий инструмент для тяги, подъема, растяжки и фиксации на больших расстояниях.

- корпус из высокопрочного алюминиевого сплава
- износоустойчивые, параллельно работающие зажимные колодки
- крайне прост в обслуживании
- рычаги тяги и обратного хода в одной плоскости
- запасные срезные штифты для защиты от перегрузки.

На заказ

- с ящиком для переноски
- канат любой длины
- с барабаном для каната.

Технические данные моделей Yaletrac и моделей Yaletrac ST

Модель	грузо-подъем. (номин.) кг	протягив. каната / цикл мм	ручн. усилие при ном. грузе даН	длина рукоятки мм	диаметр каната мм	вес, без каната кг	вес каната кг/м
Y 08	800	60	24	800	8,4	7	0,29
Y 16	1.600	60	30	790/1.190	11,5	14	0,53
Y 32	3.200	40	50	790/1.190	16	21	1
Y 10 ST	1.000	60	23	800	8,4	8,5	0,29
Y 16 ST	1.600	60	28	790/1.190	11,5	15,8	0,53
Y 32 ST	3.200	40	46	790/1.190	16	27,2	1

Механизм тяговый монтажный модель Yaletrac ST

Модель Yaletrac ST сохраняет все особенности и опции модели Yaletrac. Дополнительно новая модель отличается следующим оснащением:

- Высокопрочный корпус из стали
- Манжеты из резины защищают механизм от проникновения грязи
- Телескопический рычаг может крепиться к MTM застежкой на липучке

Модель Yaletrac ST со стальным корпусом и усиленными креплениями на подшипниках



Механизм тяговый монтажный модель LP

Идеальный инструмент для ремонта, незаменим также для автолюбителей, охотников.

- очень малый собственный вес
- поставляется в коробке, куда входят канат 10 м, строп двухпетлевой 1 м, два запасных срезных штифта для защиты от перегрузки.



Технические данные моделей LP

Модель	грузоподъем. (номин.) кг	протягивание каната за цикл мм	ручное усилие при ном. грузе даН	длина рукоятки мм	диаметр каната mm	вес, без каната и рукоятки kg
LP 500	500	35	15	600	8,3	4

Таль ручная канатная модель LM

Полностью антикоррозийное исполнение. Возможно универсально менять количество ветвей. Легкий вес.



Технические данные моделей LM

Модель	при одноветвевом варианте			при двухветвевом варианте			вес кг
	сила тяги даН	ход крюка м	подход мм	сила тяги даН	ход крюка м	подход мм	
115 DV-B	500	4,6	550	1.000	2,3	700	4,5
202 WN-VB	500	6,0	525	1.000	3,0	690	5,2
434 WN-VB	500	9,0	550	1.000	4,5	710	5,8
S 434 WN-VB	700	6,0	565	1.400	3,0	725	6,0
S 404 WN-VB	900	5,2	575	1.800	2,6	720	5,9

Блоки крюковые канатные, с одной бороздой

Для быстрого создания точки строповки и для перенаправления хода каната.

- дверца на боковине блока для быстрой заправки каната на шкив блока
- шкив из стали обеспечивает малый износ каната, шкив утановлен на подшипниках Permaglide®
- при выборе блоков руководствуйтесь правилами и нормами строповки.



Технические данные блоков

Модель	грузоподъемность в кг	диаметр каната мм	собств. вес кг
Pulley block 1000	1.000	7	3,3
Pulley block 2000	2.000	13	8,9
Pulley block 3200	3.200	15	15,5
Pulley block 6400	6.400	18	26,5

Зажим канатный модель LMG

Зажим служит для захвата и натяга канатов без облоочки, кабелей и металлических прутков, в зависимости от исполнения с макс. твердостью материала 1.770Н/мм² (для LMG II-X до 1.960Н/мм²).

Модель LMG II-X имеет насечку на прижимной колодке.



Технические данные моделей LMG

Модель	сила тяги даН	диаметр материала мм	размеры уха зажима мм	вес кг
LMG I	2.000	5 - 15	31 x 44	1,6
LMG II	3.000	8 - 20	31 x 44	2,9
LMG II-X	3.000	8 - 20	31 x 44	2,9
LMG III	5.000	18 - 32	66 x 93	9,5

! LMG II-X имеет насечку на прижимной колодке.

Гамма продукции



Грузоподъемные устройства

Тали рычажные
Тали цепные стационарные
Тали ВБИ и антикоррозийные
Крантележки и подвески
Тали электрические и пневматические
Цепи и канаты, приспособления
Лебедки ручные
Механизмы тяговые монтажные
Лебедки электрич. и пневматические
Домкраты механические



Грузозахватные устройства Tigrip®

Захваты
Магниты постоянные
С-образные крюки
Захваты для бочек и ящиков
Захваты для строительства
Захваты для пакетов металла
Траверы
Кранвилы

Кранвесы Tigrip®

Кранвесы
Динамометры



Стропы текстильные

Стропы круглопрядные
Стропы многоветвевые
Стропы двухпетлевые
Стропы круглые ленточные

Ремни строповочные

Ремни-натяжители
Ремни специальные
Приспособления для строповки



Крановые системы

Краны консольно-поворотные
Краны настенные
Краны козловые
Крансистемы из профилей

Системы токоподвода



Страховочное оборудование

Ремни и пояса страховочные
Амортизаторы ударов
Канаты
Треноги
Лебедки спасательные





Домкраты гидравлические

Домкраты одностороннего действия
 Домкраты двухстороннего действия
 Насосы ручные 700 бар и 2.000 бар
 Насос ножной 700 бар
 Маслостанции-агрегаты
 Клапаны, вентили
 Съёмники гидравлические
 Инструмент гидравлический
 Стенды испытательные
 Прессы гидравлические

Оборудование складское и производственное

Прессы
 Подъемники
 Подпорки
 Набор для рихтовки
 Кран монтажный

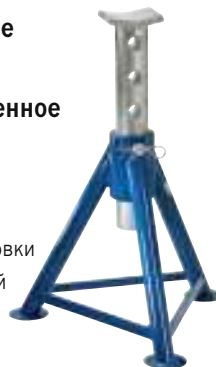

Балансиры

Балансиры механические
 Тали-балансиры



Инструменты гидравлические

Гайковерты гидравлические
 Гайкокусы гидравлические
 Клины гидравлические
 Разжиматели фланцев
 Мультипликаторы



Складская техника

Тележки палетные гидравлические
 Тележки палетные с весами
 Тележки палетные высокого подъема
 Тележки палетные электрические
 Штабелеры ручные
 Штабелеры электрогидравлические
 Столы и платформы подъемные



Системы для передвижения тяжелых грузов





Сертификация с ноября 1991 г

COLUMBUS McKINNON Industrial Products GmbH

Am Lindenkamp 31 · D-42549 Velbert

Телефон: +49 20 51 600-0

Факс: +49 20 51 600-892

Сайт: www.cmco.eu

Эл. адрес: central.yale@cmco.eu

Возможны технические изменения и усовершенствования.
За ошибки и опечатки ответственность не перенимается.